

Instrukcja obsługi







STEROWNIK PC-13

Urządzenie może być stosowane tylko do współpracy z pompą.

UWAGA! Przed przystąpieniem do eksploatacji zapoznaj się z instrukcją obsługi. Ze względów bezpieczeństwa do obsługi urządzenia dopuszczone są tylko osoby znające dokładnie instrukcję obsługi.

Spis treści

	Informacje ostrzegawcze.....	3
	Zastosowanie	4
	Instalacja.....	4
	Instalacja elektryczna.....	6
	Pierwsze uruchomienie.....	6
	Możliwe problemy i ich rozwiązywanie.....	7
	Konserwacja i przechowywanie.....	8
	Zadbajmy o nasze środowisko!.....	8
	Utylizacja zużytego produktu.....	8
	Deklaracja zgodności UE/WE moduł A.....	9
<hr/>		
	English User Manual	12-20
	Betriebsanleitung	23-30
	KARTA GWARANCYJNA.....	31



Każde zastosowanie urządzenia, inne niż zastosowanie zgodne z przeznaczeniem, to przewidywalne nieprawidłowe zastosowanie urządzenia.

Informacje ostrzegawcze

Ostrzeżenie!



Symbol „niebezpieczeństwo” stosowany przy uwagach, których nieprzestrzeganie może powodować niebezpieczeństwo dla życia lub zdrowia ze strony instalacji elektrycznej. Przed przystąpieniem do czynności oznaczonych tym symbolem, przewód zasilający pompę musi być odłączony od zasilania elektrycznego.

Ostrzeżenie!



Symbol „niebezpieczeństwo” stosowany przy uwagach, których nieprzestrzeganie może powodować niebezpieczeństwo dla życia lub zdrowia.



Nieprzestrzeganie zasad zawartych w niniejszej instrukcji spowoduje zagrożenie wybuchem lub zapłonem.

Uwaga!



Symbol zastosowany przy uwagach których nieprzestrzeganie może powodować ryzyko uszkodzenia urządzenia oraz niebezpieczeństwo dla życia lub zdrowia.



Przed instalacją i obsługą tego produktu prosimy o uważne przeczytanie niniejszej instrukcji instalacji i obsługi, aby uniknąć niepotrzebnych strat.

Uwaga!

Instrukcja obsługi stanowi podstawowy element umowy kupna–sprzedaży. Nieprzestrzeganie przez użytkownika zaleceń zawartych w instrukcji obsługi stanowi niezgodność z umową i wyklucza jakiegokolwiek roszczenia wynikające z ewentualnej awarii urządzenia będącej efektem niezgodnego z zaleceniami użytkownika.

Producent nie ponosi odpowiedzialności za błędy w funkcjonowaniu urządzenia, jeżeli zostało ono źle podłączone, uszkodzone, zmodyfikowane i/lub użyte w celu nie mieszczącym się w zakresie rekomendowanych prac lub niezgodnie ze wskazaniami zawartymi w niniejszej instrukcji. Producent nie ponosi również odpowiedzialności za możliwe błędy w instrukcji obsługi powstałe na skutek błędów w druku lub podczas kopiowania. Producent zastrzega sobie prawo do wprowadzania wszelkich modyfikacji do produktu, które może uznać za potrzebne i użyteczne, a nie wpływające na jego podstawową charakterystykę.

Firma DAMBAT nie ponosi odpowiedzialności za uszkodzenie urządzenia, mienia a także obrażenia osób na skutek niestosowania zaleceń zawartych w instrukcji w tym nieprawidłowego doboru urządzenia, montażu niezgodnego z instrukcją, z obowiązującymi normami oraz przepisami krajowymi, niewłaściwej konserwacji urządzenia oraz całego systemu.

Niniejszy sprzęt nie jest przeznaczony do użytkowania przez osoby (w tym dzieci), których zdolności fizyczne, sensoryczne, umysłowe lub brak doświadczenia i wiedzy uniemożliwia im bezpieczne korzystanie z urządzenia bez nadzoru lub instrukcji.

Zastosowanie

Automat PC-13 przeznaczony jest do sterowania pompą poprzez włączanie i wyłączanie urządzenia. Włączanie uzależnione jest od spadku ciśnienia wody w instalacji wodnej poniżej ustawionego na automacie ciśnienia minimalnego oraz od powstania przepływu w rurze, na której zainstalowany jest automat PC-13. Wyłączanie uzależnione jest od zatrzymania przepływu wody w rurze, na której zainstalowany jest automat PC. Urządzenie włącza pompę przy odkręceniu kranu z wodą lub po otwarciu zraszaczy a wyłącza, gdy kran lub zraszacze zostaną zamknięte. Urządzenie posiada funkcje ochrony przed suchobiegiem (pracą pompy bez wody). W przypadku braku wody automat wyłącza pompę, uniemożliwiając jej zniszczenie. Urządzenie może współpracować bezpośrednio podłączone do pomp, których silniki nie pobierają więcej prądu podczas pracy niż **10 A**.

Urządzenie zabezpiecza instalację przed zalaniem z powodu niewielkich nieszczelności. Nieszczelność powoduje spadek ciśnienia w instalacji, jednak urządzenie nie włączy się, ponieważ nie wykrywa przepływu wody (przy niewielkich nieszczelnościach przepływ wody jest pomijalnie mały).

Urządzenie przeznaczone jest do pracy z czystą wodą bez zanieczyszczeń mechanicznych.

Specyfikacja funkcji / konstrukcji:	Dane techniczne:
<ul style="list-style-type: none">- króciec ssący: 1"- króciec tłoczny: 1"- wbudowany zawór zwrotny- zabezpieczenie przed suchobiegiem- wbudowany manometr- manualny włącznik RESET	<ul style="list-style-type: none">- napięcie zasilania ~230 V / 50 Hz- maks. prąd: 10 A- maks. pobór prądu sterowanej pompy: 1,1 kW- stopień ochrony: IP54- maks. temperatura wody: 40°C- ciśnienie włączania: 1,5 bar- dopuszczalne maks. ciśnienie układu: 10 bar

Instalacja

UWAGA!

Urządzenie musi być zainstalowane po stronie tłocznej pompy w położeniu pionowym między pompą a pierwszym odbiornikiem wody (rys.1). Urządzenie musi być zamontowane tak, aby króciec ssący był w położeniu pionowym, a tłoczny w położeniu poziomym. Jeżeli urządzenie ma pracować w instalacji, w której ciśnienie wynosi ponad 10 bar, przed urządzeniem należy zainstalować reduktor ciśnienia obniżający ciśnienie w urządzeniu. Połączenia automatu PC-13 z rurami najlepiej uszczelnić taśmą teflonową. Ciśnienie włączania urządzenia nastawiono fabrycznie na 1,5 bar.

Instalacja

Urządzenie może współpracować z pompą, która wytworzy ciśnienie nie mniejsze niż 2 bar na wejściu do automatu PC. Wysokość słupa wody nad automatem nie może być wyższa niż 15 m.

Ze względu na możliwe zakłócenia przepływu między pompą a urządzeniem nie należy montować zaworów zwrotnych między tymi urządzeniami.

UWAGA!



Urządzenie nie może podlegać wpływom zewnętrznego, silnego pola magnetycznego. Wszelkie magnesy powinny być oddalone od urządzenia o minimum 25 cm.



Urządzenie nie może współpracować ze zbiornikami hydroforowymi.

Przykład montażu
Rys 1

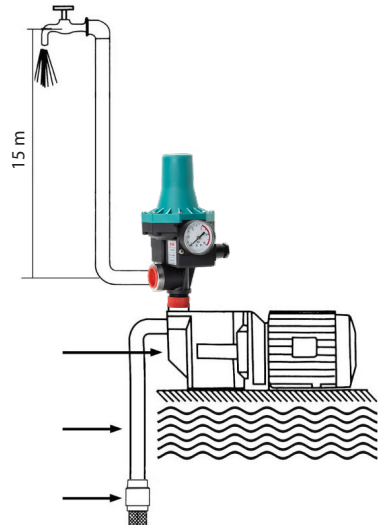

Urządzenie jest ustawione przez producenta na ciśnienie załączania 1,5 bar. Ciśnienie wytwarzane przez pompę powinno być minimum 2,2 bar.

Przed uruchomieniem urządzenia należy sprawdzić, czy pompa zassała wodę.

Na początku układu ssącego powinien być zamontowany zawór zwrotny niedopuszczający do utraty ciśnienia.

Funkcja zabezpieczająca:

Jeżeli w instalacji wodnej zasilającej pompę zabraknie wody, automat wyłączy ją.

W każdym momencie pompę można uruchomić manualnie poprzez naciśnięcie przycisku RESET

Instalacja elektryczna

UWAGA!



Urządzenie musi być podłączone do sieci z czynnym uziemieniem. Producent i gwarant jest zwolniony z wszelkiej odpowiedzialności w przypadku podłączenia urządzenia bez sprawnego uziemienia.



Instalacja elektryczna zasilająca pompę i automat PC-13 powinna być wyposażona w wyłącznik różnicowo-prądowy o znamionowym prądzie zadziałania ΔI_n nie wyższym niż 30 mA. Producent oraz gwarant jest zwolniony od wszelkiej odpowiedzialności za szkody wyrządzone ludziom lub rzeczom wynikające z zasilania pompy z pominięciem odpowiedniego wyłącznika.



Automat PC-13 może współpracować z siecią elektryczną jednofazową o napięciu 230 V / 50 Hz.



Podłączenia elektrycznego powinna dokonać osoba posiadająca odpowiednie uprawnienia i kwalifikacje elektryka.

Pierwsze uruchomienie

Napełnij instalację ssącą oraz pompę wodą. Odkręć kran. Podłącz urządzenie do sieci elektrycznej. Jeżeli urządzenie się nie włączy lub w trakcie zasysania wody wyłączy się, naciśnij przycisk RESET widoczny na obudowie pompy. Urządzenie ponownie uruchomi silnik pompy. Gdy woda zostanie normalnie zassana, można zakręcić krany. Urządzenie powinno wyłączyć pompę. Wyłączenie urządzenia następuje z opóźnieniem 7-15 sekund w stosunku do zamknięcia przepływu.

Możliwe problemy i ich rozwiązywanie

PROBLEM	MOŻLIWE PRZYCZYNY	ROZWIĄZANIE
Pompa włącza i wyłącza się bez odbioru wody	Nieszczelność systemu hydraulicznego większa niż 0,6 l/min	Sprawdź szczelność wszystkich rurociągów i połączeń
Następuje zatrzymanie awaryjne (suchobieg) mimo, że jest woda	Zbyt niskie ciśnienie na wejściu do automatu poniżej 2 bar	Zwiększ ciśnienie poprzez zmianę pompy, lub jeżeli jest to możliwe zainstalowanie automatu bliżej pompy, w miejscu, gdzie ciśnienie wynosi minimum 2 bar. Naciśnij przycisk RESET
Pompa się nie włącza	<ol style="list-style-type: none"> 1. Problemy z zasilaniem energią elektryczną 2. Zbyt wysokie ciśnienie po stronie tłocznej 3. Awaria pompy 4. Awaria automatu PC-13 	<ol style="list-style-type: none"> 1. Sprawdź nasilenie elektryczne 2. Przekroczona wysokość słupa wody nad automatem ponad 15 m 3. Sprawdź pompę 4. Skontaktuj się z gwarantem
Pompa się nie wyłącza	<ol style="list-style-type: none"> 1. Duża nieszczelność układu hydraulicznego > 0,6 l/min 2. Awaria automatu PC-13 3. Pompa nie wytwarza wystarczającego ciśnienia 4. Zablockowany przycisk RESET 5. Zablockowany jest detektor przepływu 	<ol style="list-style-type: none"> 1. Skontroluj szczelność układu hydraulicznego 2. Skontaktuj się z gwarantem 3. Sprawdź, czy ciśnienie na wejściu do automatu wynosi min.2 bar. Wymień pompę 4. Po wyłączeniu automatu z sieci elektrycznej odkręć pokrywę i spróbuj odblokować przycisk 5. Odkręć rurę tłoczną i ssącą odblokuj zawór zwrotny wewnątrz urządzenia

Konserwacja i przechowywanie

- Oczyszczony pompę należy przechowywać w suchym pomieszczeniu.
- Konserwację może wykonać tylko uprawniony elektryk.
- Prace konserwacyjne nie muszą wyglądać identycznie dla tego samego urządzenia a o ich zakresie decyduje prowadzący konserwację.
- Latem wymagana jest dobra wentylacja. Jednocześnie urządzenia nie należy wystawiać na bezpośrednie działanie promieni słonecznych lub deszczu. Zimą przechowywać w ciepłym miejscu, z dala od substancji łatwopalnych.
- Odetnij zasilanie jeśli urządzenie nie pracuje przez długi okres czasu.
- Wszelkie prace po otwarciu sterownika powinny być wykonywane nie wcześniej niż 15 minut po jego odłączeniu od zasilania.

Zadbajmy o nasze środowisko!

Każdy użytkownik może przyczynić się do ochrony środowiska. Nie jest to ani trudne, ani kosztowne. W tym celu należy przekazać opakowanie kartonowe na makulaturę, worki z tworzyw sztucznych wrzucić do kontenera na plastik. Zużyte urządzenie należy oddać do odpowiedniego punktu składowania.

Wskazówki dotyczące utylizacji

Opakowanie tego produktu może być poddane recyklingowi. Skontaktuj się z lokalnymi władzami, aby uzyskać informacje na temat właściwego sposobu utylizacji.

Utylizacja zużytego produktu



Zużyty produkt podlega obowiązkowi usuwania jako odpady wyłącznie w selektywnej zbiórce odpadów organizowanych przez Sieć Gminnych Punktów Zbiórki Odpadów Elektrycznych i Elektronicznych.

Konsument ma prawo do zwrotu zużytego sprzętu w sieci dystrybutora sprzętu elektrycznego, co najmniej nieodpłatnie i bezpośrednio, o ile zwracane urządzenie jest właściwego rodzaju i pełni tę samą funkcję, co nowo zakupione urządzenie.

Zabronione jest wyrzucanie zużytego sprzętu elektrycznego wraz z innymi odpadkami powstającymi w gospodarstwach domowych.

Rok oznaczenia urządzenia znakiem CE _____
(wpisuje sprzedawca na podstawie tabliczki znamionowej)



Deklaracja zgodności UE/WE | moduł A

DEKLARACJA ZGODNOŚCI UE/WE | moduł A

1. Wyłączniki ciśnieniowe:
PC-13
2. DAMBAT Jastrzębski S.K.A, Adamów 50, 05-025 Grodzisk Mazowiecki,
POLSKA, e-mail: **biuro@dambat.pl**
3. Niniejsza deklaracja zgodności wydana zostaje na wyłączną
odpowiedzialność producenta.
4. Wyłączniki z typoszeregu zawartego w punkcie 1.
5. Deklarujemy z pełną odpowiedzialnością, że urządzenia, do których
niniejsza deklaracja się odnosi, są wykonane zgodnie z następującymi
Dyrektywami i zawartymi w nich odniesieniami do norm:
 - Dyrektywa LVD Nr 2014/35/UE
 - Dyrektywa EMC No. 2014/30 / EU
6. Zastosowane normy:
 - EN 60730-1: 2002,
 - EN 61000-6-1: 2007,
 - EN 61000-6-2: 2007,
 - EN 61000-6-3: 2007,
 - EN 61000-6-4: 2007

Adam Jastrzębski
23.11.2022

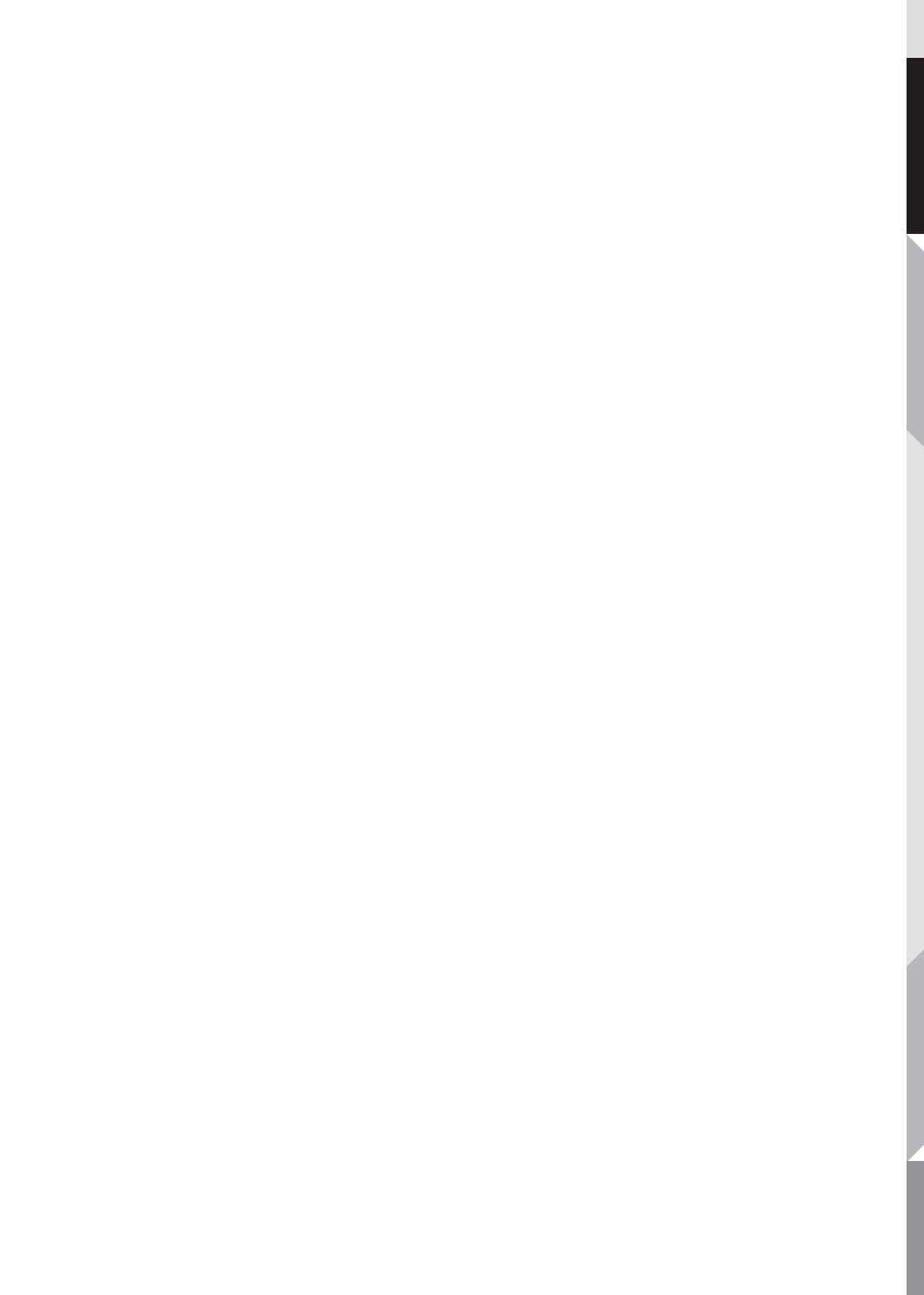

Instruction manual





PUMP CONTROL **PC-13**

The device may only be used in conjunction with a pump

CAUTION!! Read the instruction manual before use.
For safety reasons only persons knowing precisely the instruction
manual may operate the device.

Contents

	Contents.....	12
	List of abbreviations and symbols.....	13
	Application.....	14
	Installation.....	14
	Electrical system.....	16
	Start-up.....	16
	Troubleshooting.....	17
	Maintenance and storage.....	18
	Disposal of the device.....	19
	Declaration of conformity.....	20
	KARTA GWARANCYJNA.....	31



Any use of the device, other than the intended use, is a foreseeable misuse of the device.

List of abbreviations and symbols

Warning!



“Danger” symbol used for notes whose non-observance may result in danger to life or health caused by the electrical installation. The power cord of the pump must be disconnected from the power supply before carrying out the operations marked with this symbol.

Warning!



“Danger” symbol used for notes whose non-observance may result in danger to life or health.

Note!



Symbol used for notes whose non-observance may result in a risk of damage to the equipment and danger to life or health.

Please read this installation and operating manual carefully before installing and operating the product to avoid unnecessary losses.

Note!



The operating manual is an essential part of the contract of sale. Failure by the user to observe the instructions in the operating manual constitutes non-compliance with the contract and excludes any claims arising from a possible failure of the equipment resulting from use contrary to the instructions.

The manufacturer shall not be liable for malfunctions if the equipment was incorrectly connected, damaged, modified and/or used for a purpose outside the scope of the recommended work or contrary to the guidelines included in this manual. The manufacturer shall also not be liable for possible errors in the operating manual caused by misprints or copying errors. The manufacturer reserves the right to make any modifications to the product which it may deem necessary and useful and which do not affect its essential characteristics.

DAMBAT shall not be liable for damage to the equipment, property or personal injuries as a result of failure to adhere to the instructions in the manual, including incorrect selection of the equipment, assembly not complying with the manual, applicable standards and national regulations, incorrect maintenance of the equipment and the entire system.

This equipment is not intended for use by persons (including children) whose physical, sensory or mental abilities or lack of experience and knowledge prevent them from using it safely without supervision or instructions.



Application

The PC-13 controller provides start and stop control of water pumps. The controller starts when water pressure in the water system drops below the minimum pressure set on the controller, and water starts flowing in the pipe on which the PC-13 is installed. The controller stops when water flow in the pipe on which the PC controller is installed is stopped. The controller starts the pump when a tap or sprinklers are opened, and stops the pump when they are closed. The controller is protected against dry-running (pump operation without water). When no water flow is detected, the controller stops the pump in order to protect it from damage.

The controller can be connected directly to pumps with electrical demand not greater than 10 A.

The controller protects the system against flooding resulting from minor leaks. Leaks cause pressure drops in the system, but the controller will not start because it does not detect water flow (with small leaks, the water flow is insignificant).

The controller is designed to operate with clean water without mechanical impurities

Functions / Construction Characteristics	Technical Data
<ul style="list-style-type: none">- Inlet (suction) connection: 1"- Outlet (pressure) connection: 1"- Built-in check valve- Dry-running protection system- Built-in pressure gauge- Manual start button – RESET	<ul style="list-style-type: none">- Power supply voltage ~ 230 V / 50 Hz- Max.current: 10 A- Max. power of the controlled pump: 1,1 kW- Protection class: IP54- Maximum water temperature: 40°C- Start pressure: 1,5 bar- Maximum operating system pressure: 10 bar

Installation

WARNING!

The controller must be installed on the pump outlet (pressure) side in a vertical position between the pump and the first tap point (Fig.1). The controller must be mounted in such a way that the inlet (suction) connector is in a vertical position and the outlet (pressure) connector is in a horizontal position. If the controller is to operate in a system with the pressure exceeding 10 bar, a pressure reducer must be installed before the controller inlet. Connections of the PC-13 controller with pipes should be sealed with Teflon tape. The controller is factory set to start with a minimum pressure of 1,5 bar.

Installation

The controller is designed for pumps delivering pressure of more than 2 bar at the PC controller inlet. The height of the water column above the controller cannot exceed 15 m.

Due to possible flow disturbances between the pump and the controller, check valves should not be installed between the devices

WARNING!



The controller may not be exposed to an external, strong magnetic field. Any magnets should be located at least 25 cm away from the device.



The controller is not intended for operation with pressure accumulating tanks.

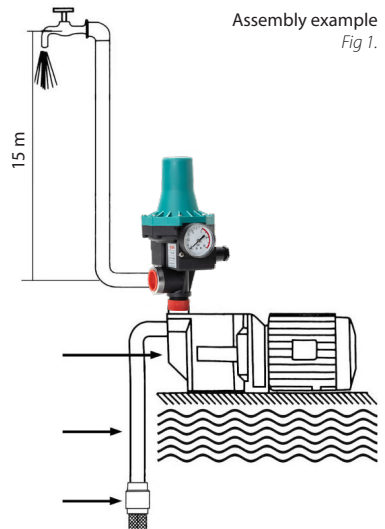

The controller is factory set to start with a minimum pressure of 1,5 bar. The pump should deliver minimum pressure of 2,2 bar.

Before starting the controller, ensure the pump is filled with water.

At the beginning of the suction system, a check valve should be installed to prevent pressure loss.

Safety feature:

If there is no water in the network, the controller will stop the pump.

The pump can be started manually at any time by pressing the RESET button.



Electrical system

WARNING



The controller must be connected to the electrical mains with an effective grounding. The manufacturer and the guarantor shall be released from any liability if the device is connected without a proper grounding.



Power supply system for the pump and the PC-13 controller should be equipped with a differential current circuit breaker with ΔI_n rated activation current not exceeding 30 mA. The manufacturer and guarantor shall be released from any liability for damages to persons or property resulting from connecting the pump to the mains without proper circuit breaker.



The PC-13 controller can operate with a single-phase 230 V / 50 Hz power network.



The electrical connections must be made by a qualified electrician.

Start-up

Fill the inlet system and the pump with water. Open the tap. Connect the controller to the electrical mains. If the controller does not start or during filling with water it stops, press the RESET button located on the unit. The controller will restart the pump motor. Once the controller is filled with water, close the taps. The controller should stop the pump. The controller shall switch off with a delay of 7–15 seconds after closing the flow.

Troubleshooting

PROBLEM	POSSIBLE REASON	SOLUTION
The pump keeps starting and stopping without water flow	There is a leak in the water system higher than 0,6 l/min.	Check for any leaking pipes or connections
An emergency stop (dry-running) occurs even though there is water in the pipeline	Too low pressure at the controller inlet - below 2 bar	Increase the pressure by changing the pump, or if possible, install the controller closer to the pump, where the pressure is at least 2 bar. Press the RESET button
The pump does not start	<ol style="list-style-type: none"> 1. No power supply 2. Too high pressure on the outlet (pressure) side 3. Pump failure 4. PC-13 controller failure 	<ol style="list-style-type: none"> 1. Check the electrical mains 2. Height of water column above the controller exceeded 15 m 3. Check the pump 4. Contact the guarantor
The pump does not stop	<ol style="list-style-type: none"> 1. Major leak in the water system >0,6 l/min 2. 4.PC-13 controller failure 3. The pump delivers insufficient pressure 4. RESET button is blocked 5. Flow detector is blocked 	<ol style="list-style-type: none"> 1. Check the water system for leaks 2. Contact the guarantor 3. Check if the pressure at the controller inlet is min. 2 bar. Replace the pump 4. Disconnect the controller from the electrical mains, remove the cover and try to release the button 5. Remove (unscrew) the inlet and outlet connectors release the check valve inside the controller



Maintenance and storage

Maintenance



- Maintenance must only be carried out by a qualified electrician.
- Maintenance work is not necessarily identical with each equipment, and the extent of the work is decided by the maintenance technician.



- In summer, adequate ventilation is required. At the same time, the device should not be exposed to direct sunlight or rain. In winter, store in a warm place, away from flammable substances.
- Cut the power if the unit is not operating for prolonged periods.

Storage

Follow the below recommendations for short/long term storage:

- Store in a dry, dust-free, well-ventilated place at the required temperature.
- When storing for over a year, before activating the unit unplug the powered pump and perform a charge test to activate the capacitor.
- Insulation puncture resistance tests are not allowed as they shorten the life of the device.
- Any work after the controller has been opened should be carried out no sooner than 15 minutes after it has been disconnected from the power supply.

Disposal of the device

Each user can contribute to the protection of the environment. It is neither difficult nor Expensive. For this purpose, a cardboard box for waste paper, bags should be provided of plastics in the plastic container. Used device should be returned to an appropriate storage point.

Disposal Information

The packaging of this product can be recycled. Contact the local authorities for information on the correct method of disposal.

Disposal of the used product



The used product is subject to disposal as waste only in selective waste collection organized by the Network of Communal Electric and Electronic Waste Collection Points. The consumer has the right to return the used equipment to the electrical equipment distributor's network, at least free of charge and directly, as long as the returned device is of the correct type and performs the same function as the newly purchased device. It is forbidden to throw away the used device together with other household waste.

Do not dispose of worn-out units through the household garbage!

The year the device was marked with the CE mark _____
(entered by the seller on the basis of the nameplate)



Declaration of conformity

DECLARATION OF CONFORMITY EU/EC (Module A):

1. Pressure switches:

PC-13

2. DAMBAT Jastrzębski S.K.A., Adamów 50, 05-825 GRODZISK MAZOWIECKI, POLAND, e-mail: **biuro@dambat.pl**

3. This declaration of conformity is issued under the sole responsibility of the manufacturer.

4. Pressure switches form point 1.

5. We declare with full responsibility that the devices to which this declaration refers are manufactured in accordance with the following Directives and the references to harmonized standards contained therein:

- LVD No. 2014/35/EU
- EMC No. 2014/30 / EU

6. Applied standards:

EN 60730-1: 2002,
EN 61000-6-1: 2007,
EN 61000-6-2: 2007,
EN 61000-6-3: 2007,
EN 61000-6-4: 2007

Adam Jastrzębski
23.04.2023

**Betriebs-
anleitung**





Maschine PC-13

Das Gerät darf nur in Verbindung mit einer Pumpe verwendet werden

ACHTUNG! Betriebsanleitung bitte aufmerksam lesen!
Aus Sicherheitsgründen darf die Pumpensteuerung nur von Personen benutzt werden, die mit der Betriebsanleitung vertraut sind!

Inhaltsverzeichnis

	Liste der Abkürzungen und Symbole.....	23
	Anwendung.....	24
	Installation.....	24
	Elektroanlage.....	26
	Erste Inbetriebnahme.....	26
	Mögliche Probleme und deren Lösung.....	27
	Wartung und Lager.....	28
	Entsorgung des geräts.....	29
	Konformitätserklärung.....	30
	KARTA GWARANCYJNA.....	31



Jede andere als die bestimmungsgemäße Verwendung des Gerätes stellt eine vorhersehbare Fehlanwendung des Gerätes dar.

Liste der Abkürzungen und Symbole

Warning!



Das Symbol „Gefahr“ bei den Anmerkungen, dessen Nichtbeachtung die Gefahr für Leben und Gesundheit seitens der Elektroanlage verursachen kann. Vor der Durchführung von Tätigkeiten, die mit diesem Symbol gekennzeichnet sind, muss das Netzkabel der Pumpe von der Stromversorgung getrennt werden.

Warning!



Das Symbol „Gefahr“ bei den Anmerkungen, dessen Nichtbeachtung die Gefahr für Leben und Gesundheit verursachen kann.

Achtung!

Das Symbol bei den Anmerkungen, dessen Nichtbeachtung Schäden am Gerät und Gefahr für Leben oder Gesundheit verursachen kann.

ACHTUNG!

Bevor Sie das Produkt installieren und in Betrieb nehmen, lesen Sie bitte diese Installations- und Bedienungsanleitung sorgfältig durch, um unnötige Schäden zu vermeiden.

Note!



Die Bedienungsanleitung ist Bestandteil des Kaufvertrages. Die Nichtbeachtung der in der Bedienungsanleitung enthaltenen Empfehlungen durch den Benutzer stellt eine Vertragswidrigkeit dar und schließt Ansprüche aus, die sich aus einem möglichen Ausfall des Gerätes infolge einer nicht den Empfehlungen entsprechenden Verwendung ergeben.

Der Hersteller ist nicht verantwortlich für Fehler beim Betrieb des Geräts, wenn es falsch angeschlossen, beschädigt, modifiziert und/oder für Zwecke verwendet wurde, die außerhalb des empfohlenen Arbeitsumfangs liegen oder nicht den Anweisungen in dieser Bedienungsanleitung entsprechen. Der Hersteller haftet auch nicht für mögliche Fehler in der Bedienungsanleitung aufgrund von Druck- oder Kopierfehlern. Der Hersteller behält sich das Recht vor, Änderungen am Produkt vorzunehmen, die er für notwendig und nützlich hält und die seine grundlegenden Eigenschaften nicht beeinträchtigen.

Das Unternehmen DAMBAT ist nicht verantwortlich für Schäden am Gerät, Eigentum sowie Personenschäden aufgrund der Nichtbeachtung der in der Bedienungsanleitung enthaltenen Empfehlungen, einschließlich falscher Auswahl des Geräts, Montage entgegen der Bedienungsanleitung, geltenden Normen und nationalen Vorschriften, unsachgemäße Wartung des Gerätes und der gesamten Anlage.

Dieses Gerät ist nicht für die Verwendung durch Personen (einschließlich Kinder) bestimmt, deren körperliche, sensorische oder geistige Fähigkeiten oder mangelnde Erfahrung und Kenntnisse eine sichere Verwendung ohne Beaufsichtigung oder Unterweisung verhindern.

Anwendung

Der Automat PC-13 ist für Steuerung der Pumpe durch Anschalten und Ausschalten der Geräts bestimmt. Das Anschalten ist vom Sinken des Wasserdrucks in der Wasseranlage unter dem in dem Automat eingestellten minimalen Druck, sowie vom Entstehen des Durchflusses in dem Rohr abhängig, an dem der Automat PC-13 installiert ist. Das Ausschalten ist vom Stoppen des Durchflusses von Wasser im Rohr abhängig, an dem der Automat PC installiert ist. Das Gerät schaltet die Pumpe beim Abdrehen des Wasserhahns mit Wasser oder beim Öffnen der Sprinkler an, und es schaltet aus, wenn der Wasserhahn oder die Sprinkler geschlossen werden.

Das Gerät hat die Funktion des Schutzes vor dem Trockenlauf (der Arbeit der Pumpe ohne Wasser). Im Fall keines Wassers schaltet der Automat die Pumpe aus, machend ihre Zerstörung unmöglich.

Das Gerät kann mit den Pumpen, durch direkten Anschluss zusammenarbeiten, deren Motoren während der Arbeit mit der Energie nicht mehr als 10 A versorgt werden.

Das Gerät sichert die Anlage vor dem Übergießen wegen geringer undichter Stellen. Die Undichtigkeit verursacht das Sinken des Druckes in der Anlage, jedoch schaltet das Gerät nicht an, weil es keinen Wasserdurchfluss entdeckt (bei geringen undichten Stellen ist der Wasserdurchfluss vernachlässigbar klein).

Das Gerät ist für die Arbeit mit sauberem Wasser ohne mechanische Verunreinigungen bestimmt.

Spezifikation der Funktion/Konstruktion	Technische Daten
<ul style="list-style-type: none">- Absaugstutzen: 1"- Druckstutzen: 1"- ein eingebautes Rückventil- Sicherung vor Trockenlauf- ein eingebauter Druckmesser- manuelle Drucktaste RESET	<ul style="list-style-type: none">- Spannung der Energieversorgung: ~230 V / 50 Hz- Max. Strom: 10 A- Max. Leistung der geregelten Pumpe: 1,1 kW- Schutzgrad IP54- max. Wassertemperatur: 40°C- Druck des Anschaltens: 1,5 bar- Zugelassener max. Druck der Schaltung: 10 bar

Installation

VORSICHT!

Das Gerät muss an der Druckseite der Pumpe in einer senkrechten Lage zwischen der Pumpe und dem ersten Wasserempfänger installiert werden (Abb. 1). Das Gerät muss auf solche Weise montiert werden, sodass der Absaugstutzen in der senkrechten Lage war und der Druckstutzen in der horizontalen Lage war. Wenn das Gerät in einer Anlage zu arbeiten hat, in der der Druck über 10 Bar beträgt, sollte man vor dem Gerät ein Druckreduktionsmittel installieren, das den Druck in dem Gerät senkt.

Elektroanlage

VORSICHT!



Das Gerät muss an das Netz mit der Erdleitung in Betrieb angeschlossen werden. Der Produzent und der Garantiegeber sind von aller Verantwortung im Fall des Anschlusses der Geräts ohne leistungsfähige Erdleitung befreit.



Die Elektroanlage, die die Pumpe PC-13 versorgt, soll mit dem Differenzstrom-Schutzschalter mit Nennstrom des Betriebs ΔI_n nicht höher als 30 mA ausgerüstet werden. Der Produzent und der Garantiegeber sind von aller Verantwortung für die den Leuten oder den Sachen zugefügten Schäden befreit, die sich aus der Energieversorgung der Pumpe unter Nichtbeachtung von dem entsprechenden Schalter ergeben.



Der Automat PC-13 kann mit der Einphasen-Elektroanlage mit der Spannung von 220–240V/50-60 Hz zusammenarbeiten.



Den Stromanschluss soll die Person machen, die entsprechende Berechtigungen und Qualifikationen eines Elektrikers hat.

Erste Inbetriebnahme

Fülle die Absauganlage sowie die Pumpe mit Wasser. Dreh den Wasserhahn ab. Schließ das Gerät an die Elektroleitung an. Wenn das Gerät nicht anschaltet oder während des Absaugens von Wasser ausschaltet, drück die Taste RESET, die in dem Gehäuse des Automaten zu sehen ist. Das Gerät lässt wieder den Motor der Pumpe an. Wenn das Wasser normal abgesaugt wird, kann man die Wasserhähne zudrehen. Das Gerät soll die Pumpe ausschalten. Das Ausschalten des Geräts folgt mit der Verzögerung von 7–15 Sekunden im Verhältnis zu dem Schließen des Durchflusses.

Mögliche Probleme und deren Lösung

PROBLEM	MÖGLICHE URSACHEN	LÖSUNG
Die Pumpe schaltet an und aus ohne Wasserempfang	Undichtigkeit des hydraulischen Systems höher als 0,6 l/Min	Prüf die Dichte aller Rohrleitung und Anschlüsse
Es folgt Notstoppen (Trockenlauf) trotz dessen, dass es in der Rohrleitung Wasser gibt	Zu niedriger Druck in der Buchse in den Automat - unter 2 Bar	Vergrößere den Druck durch den Wechsel der Pumpe, oder wenn es möglich ist, durch Installieren des Automaten näher der Pumpe, in der Stelle, wo der Druck mindestens 2 Bar beträgt. Drück die Taste RESET.
Die Pumpe schaltet nicht an	<ol style="list-style-type: none"> 1. Die Probleme mit der Stromversorgung. 2. Zu hoher Druck auf der Druckseite. 3. Ein Ausfall der Pumpe. 4. Ein Ausfall des Automaten der Pumpe PC-13. 	<ol style="list-style-type: none"> 1. Prüf die Stromversorgung 2. Die überschrittene Höhe der Wassersäule über dem Automat über 15 m 3. Prüf die Pumpe 4. Nimm den Kontakt mit dem Garantiegeber auf
Die Pumpe schaltet nicht aus	<ol style="list-style-type: none"> 1. Große Undichtigkeit des hydraulischen Systems > 0,6 l/Min 2. Ein Ausfall des Automaten PC-13 3. Die Pumpe erzeugt keinen ausreichenden Druck 4. Die gesperrte Taste RESET 5. Der gesperrte Detektor des Durchflusses 	<ol style="list-style-type: none"> 1. Kontrolliere die Dichte des hydraulischen Systems 2. Nimm den Kontakt mit dem Garantiegeber auf 3. Prüf, ob der Druck in der Buchse in den Automat mindestens 2 Bar beträgt. Wechsle die Pumpe 4. Nach dem Abschalten des Automaten von der Stromleitung dreh den Deckel ab und probiere die Blockierung der Taste zu lösen. 5. Dreh das Druck- und Absaugrohr, löse die Blockierung des Rückventils innen des Geräts.

Wartung und Lager

Wartung:

- Die Wartung darf nur von einer autorisierten Elektrofachkraft durchgeführt werden.
- Wartungsarbeiten müssen nicht für das gleiche Gerät identisch sein, deren Umfang wird vom Wartungsbetreiber bestimmt.
- Im Sommer ist eine gute Belüftung erforderlich. Gleichzeitig sollte das Gerät keiner direkten Sonneneinstrahlung oder Regen ausgesetzt werden. Im Winter an einem warmen Ort, fern von brennbaren Stoffen lagern.
- Unterbrechen Sie die Stromversorgung, wenn das Gerät längere Zeit nicht verwendet wird

Lagerung:

Halten Sie sich an die folgenden Richtlinien für kurze / lange Lagerung.

- An einem trockenen, staubfreien, gut belüfteten Ort bei der erforderlichen Temperatur lagern
- Wenn Sie länger als ein Jahr lagern, bevor Sie Ihre Arbeit wieder aufnehmen, trennen Sie die angetriebene Pumpe und führen Sie einen
- Ladetest durch, um den Kondensator zu aktivieren
- Prüfungen, Prüfungen auf Isolationswiderstand gegen Durchschlag sind nicht erlaubt, sie verkürzen die Lebensdauer des Gerätes.
- Alle Arbeiten nach dem Öffnen des Controllers sollten frühestens 15 Minuten nach dem Trennen von der Stromversorgung durchgeführt werden.

Entsorgung des geräts

Kümmern wir uns um unsere Umwelt!

Jeder Nutzer kann zum Schutz der Umwelt seine Leistung beitragen. Es ist weder schwierig noch kostspielig. Hierfür sind Kartonverpackungen für Altpapier abzugeben, Plastiktüten sind in einen Plastikbehälter zu werfen. Das gebrauchte Gerät sollte an eine geeigneten Sammelstelle abgegeben werden.

Entsorgungshinweise

Die Verpackung dieses Produkts kann recycelt werden. Wenden Sie sich für eine ordnungsgemäße Entsorgung an Ihre örtlichen Behörden.

Entsorgung des gebrauchten Produkts



Das gebrauchte Produkt darf nur als Abfall in der vom Netz der kommunalen Sammelstellen für Elektro- und Elektronikschrott organisierten getrennten Sammlung entsorgt werden. Der Verbraucher hat das Recht, das gebrauchte Gerät im Netz des Vertreibers von Elektrogeräten zumindest kostenlos und direkt zurückzugeben, sofern das zurückgegebene Gerät vom richtigen Typ ist und die gleiche Funktion wie das neu gekaufte Gerät erfüllt.

Es ist verboten, das gebrauchte Gerät zusammen mit anderem Hausmüll zu entsorgen.

Jahr der Kennzeichnung des Gerätes mit dem CE-Zeichen
(wird vom Verkäufer anhand des Typenschildes eingetragen)



Konformitätserklärung

KONFORMITÄTSERLÄRUNG UE / WE (Modul A):

1. Druckschalter:

PC-13

2. DAMBAT Jastrzębski S.K.A., Adamów 50, 05-825 GRODZISK MAZOWIECKI,
POLEN, e-mail: biuro@dambat.pl

3. Die alleinige Verantwortung für die Ausstellung dieser Konformitäts-
erklärung trägt der Hersteller.

4. Schalter der unter Punkt 1 genannten Baureihen.

5. Erklären wir in voller Verantwortung, dass die Geräte, auf die sich
diese Erklärung bezieht, in Übereinstimmung mit den folgenden
Richtlinien und den darin enthaltenen Verweisungen auf Normen
hergestellt wurden:

- LVD Nr. 2014/35/UE
- EMC No. 2014/30 / EU

6. Angewandte Normen:

EN 60730-1: 2002,
EN 61000-6-1: 2007,
EN 61000-6-2: 2007,
EN 61000-6-3: 2007,
EN 61000-6-4: 2007

Adam Jastrzębski
23.04.2023

KARTA GWARANCYJNA

Poniższa karta gwarancyjna ważna jest tylko wraz z oryginałem dokumentu zakupu, tzn. fakturą lub paragonem.

Ponadto musi być potwierdzona przez sprzedawcę podpisem i pieczętą.

Karta gwarancyjna bez załączonego oryginalnego dokumentu zakupu jest nieważna.

1. Gwarantem urządzenia jest DMBAT Jastrzębski S.K.A; adres serwisu: Adamów 50, 05-825 Grodzisk Mazowiecki, kompleks Panattoni.
2. Dla klientów posiadających oryginał dowodu zakupu w postaci paragonu fiskalnego, lub oryginału faktury, okres gwarancji wynosi 24 miesiące.
3. Gwarancja nie włącza, nie ogranicza, ani nie zawiesza uprawnień kupującego wynikających z przepisów o rękojmi za wady rzeczy sprzedanej.
4. Gwarancja obejmuje bezpłatne usuwanie wad urządzenia powstałych w wyniku błędu w produkcji.
5. Warunkiem obowiązywania gwarancji jest przestrzeganie zaleceń zawartych w instrukcji obsługi.
6. Gwarancja nie obejmuje:
 - Uszkodzeń będących wynikiem niewłaściwej obsługi lub eksploatacji niezgodnej z przeznaczeniem i instrukcją obsługi
 - Uszkodzeń powstałych w wyniku działania sił zewnętrznych, których przyczyna tkwi poza urządzeniem, którego gwarancja dotyczy (np. uszkodzenia mrozowe, transportowe, pożar, powódź, itp.)
 - Uszkodzeń powstałych na skutek ingerencji w konstrukcję urządzenia osób nieupoważnionych przez gwaranta.
7. Gwarancja traci ważność w przypadku:
 - Stwierdzenia w autoryzowanym serwisie zmian konstrukcyjnych dokonanych przez osobę nieupoważnioną przez gwaranta;
 - Stwierdzenia w autoryzowanym serwisie prób demontażu urządzenia przez osobę nieupoważnioną przez gwaranta, poza czynnościami dozwolonymi instrukcją obsługi
 - Stwierdzenia w autoryzowanym serwisie jakichkolwiek poprawek w karcie gwarancyjnej, dokonanych przez osoby nieupoważnione przez gwaranta
 - Stwierdzenia w autoryzowanym serwisie jakichkolwiek rozbieżności między wpisami w karcie gwarancyjnej a dokumentem zakupu.
8. Gwarancja obejmuje tylko urządzenia eksploatowane na terenie RP.
9. W przypadku wysyłki urządzenia do naprawy przez użytkownika, przy wysyłkach urządzeń – między innymi o wadze powyżej 20 kg – gwarant pokrywa koszty transportu do serwisu. Przed wysyłką proszę skontaktować się z gwarantem w celu uzyskania informacji, którą firmą kurierską wysłać urządzenie (tel. 22 632 86 09). Gwarant przyjmuje tylko przesyłki wysłane w usłudze standard. Przesyłki wysłane na koszt gwaranta przy zastosowaniu innej niż standard usługi nie będą odbierane. Gwarant nie odbiera przesyłek pobraniowych. Użytkownik powinien przygotować (zabezpieczyć) urządzenie do transportu tak, aby nie uległo uszkodzeniu. Wszelkie uszkodzenia powstałe z winy klienta nie podlegają naprawie gwarancyjnej.
10. Poza warunkami gwarancji kupującemu nie przysługują żadne odszkodowania.
11. W przypadku przysłania do serwisu sprawnego urządzenia, niepodlegającego naprawie gwarancyjnej, użytkownik może zostać poproszony o zwrot kosztów sprawdzenia urządzenia, oraz zwrot kosztów odesłania urządzenia z serwisu do użytkownika.
12. W przypadku nieuwznania przez gwaranta uszkodzenia za zawinione przez producenta, użytkownik może zostać poproszony o zwrot kosztów transportu do serwisu i zwrot kosztów odesłania urządzenia do użytkownika.
13. Naprawa gwarancyjna zostanie wykonana w terminie 14 dni roboczych, licząc od dnia dostarczenia urządzenia do serwisu, z wyłączeniem szczególnych przypadków, kiedy wada nie ma charakteru trwałego i konieczna jest dłuższa diagnostyka urządzenia.
14. Gwarant nie udziela informacji o stanie realizacji naprawy, jak i przebiegu samej naprawy wysłanego do serwisu urządzenia.
15. Jeżeli użytkownik posiada adres e-mail prosimy o podanie go poniżej:

Adres e-mail użytkownika:

16. Podanie adresu przez użytkownika ułatwi komunikację z serwisem i może przyspieszyć naprawę.

17. Kontakt do ogólnopolskiego serwisu: tel/fax 22 632 86 09, e-mail: serwis@dmbat.pl

Godziny pracy: poniedziałek–piątek 8.00–16.00

TYP URZĄDZENIA:

NR. PRODUKCYJNY :

.....
DATA SPRZEDAŻY (miesiąc słownie)

.....
PIECZĘĆ I PODPIS SPRZEDAWCY



| dambat.pl |

| BIURO@DAMBAT.PL |

| BIURO / OFFICE +48 22 721 11 92